

# LOCKING CABLE

## Type 3P, 6S, 3P4S, 6P, 6P4S, 9P4S, 6P10S, 9P10S, 12P4S

Das Stecksystem LOCKING CABLE arbeitet mit vielpoligen Messerleisten und hoch belastbaren Sockelleisten, eingebettet in ein verschraubtes Gehäuse mit einer robusten Verriegelung. Sie werden als günstiger Bausatz oder komplett betriebsfertig mit 2m/3m Kabeln zwischen Buchse und Stecker geliefert. Man braucht dann nur noch einseitig den Abstand zu den Servos definieren und hat eine fertige Flächensteckverbindung.

Die Bauweise der Kontaktflächen erlaubt es zwischen hochzuverlässigen Kontakten (im Stecker redundant ausgeführt) und normalen Kontakten zu unterscheiden. Daher wird bei der Bezeichnung folgendes unterschieden:

**P primäre Kanäle** sind mit redundant ausgeführten Kontaktpaaren ausgeführt. Es sind Ströme von ca. 10A möglich. Die Kontakte sind für primäre Servos wie Querruder und Landeklappen notwendig!

**S sekundäre Kontakte** sind einfach ausgeführt und dürfen Ströme bis ca. 5A dauerhaft führen. Diese Kontakte können für alle Sonderfunktionen wie Licht, Fahrwerk, Bremsen, Klappscheinwerfern,... verwendet werden.

**HINWEIS** Es wird ausdrücklich davon abgeraten, sekundäre Kontakte für wichtige Servos zu verwenden. Ein ungenauer Einbau, Verzug, Verschmutzung oder andere Einflüsse könnten sonst leicht zu ungewollten Fehlern führen.

**HINWEIS** Achten Sie immer auf die sinnvolle Verkabelung von Messerleiste und Sockelleiste. Die Verbindung von einer zur anderen Seite ist immer gerade und muss 1:1 verkabelt werden.

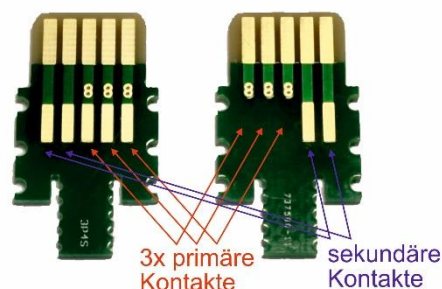
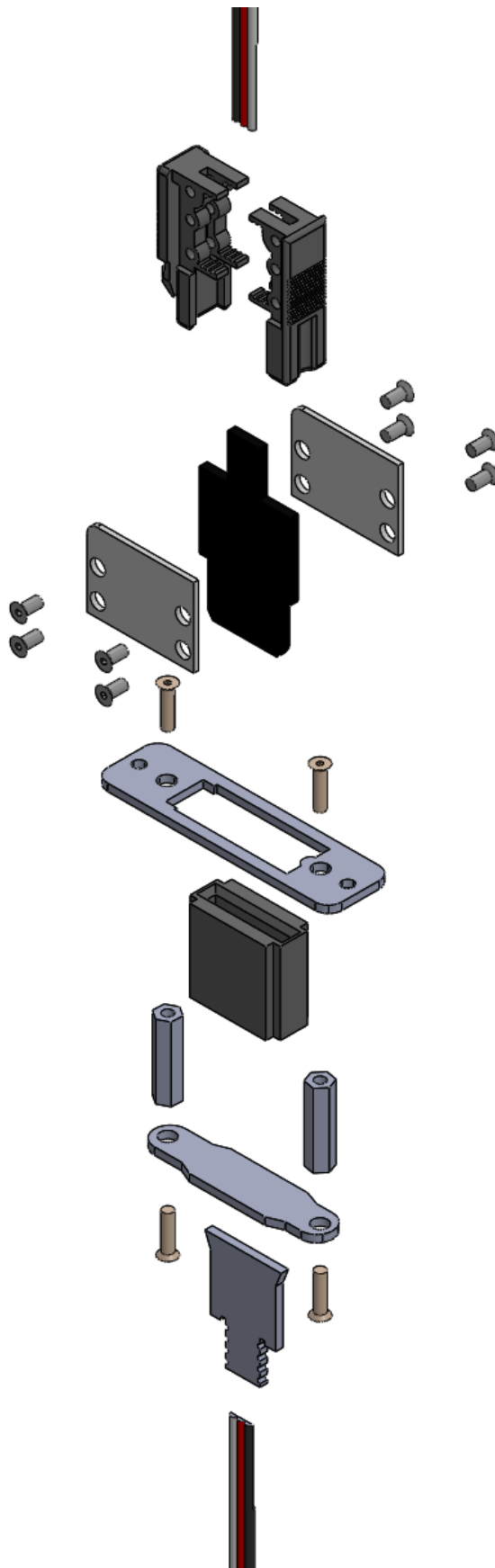
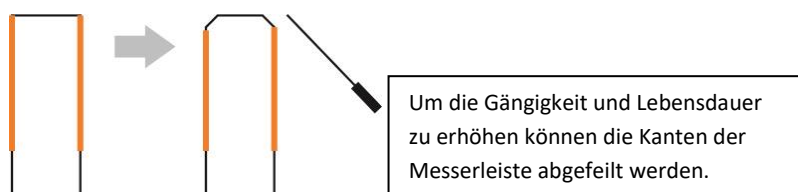

## Montage

Bei den fertig montierten Systemen können Stecker und Buchse direkt montiert und verwendet werden.

### Montage der DIY/Bausätze

1. Löten Sie die Buchsenleiste auf die Bodenplatte. Nutzen Sie dazu erst nur einen Lötunkt.
2. Setzen Sie anschließend die Lötarm auf die Platte und verlöten nun alle Übergänge mit ausreichend Lötzinn.
3. Verschrauben Sie die Abstandshalter mit den beiliegenden Schrauben.
4. Verschrauben sie die Sichtblende mit dem Sockel, achten Sie dabei auf die richtige Orientierung mit dem Steckeraufbau in den nächsten Schritten.
5. Verlöten Sie die Anschlusskabel und sichern diese mit dem beiliegendem Schrumpfschlauch.
6. Option: Sie können die Kante der Messerleiste leicht anfeilen um die Gängigkeit zu verbessern.
7. Löten Sie die Kabel an die Messerleiste des Steckers, benutzen Sie für die Servos nur die primären Kontakte (Lötflächen sind nur einseitig vorhanden).
8. Verwenden Sie den beiliegenden Schrumpfschlauch um das Kabel zu sichern.
9. Setzen Sie die beiden Kunststoffführungen auf die Messerleiste. Achten Sie auf die richtige Orientierung anhand des Sockels.
10. Verschrauben Sie die Führungen und die Deckel mit den Seitenplatten und 8 Stück der M2x4 Schrauben.

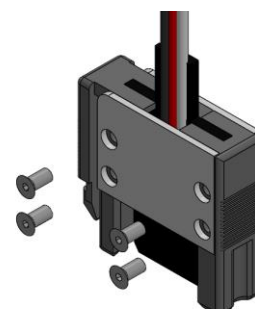
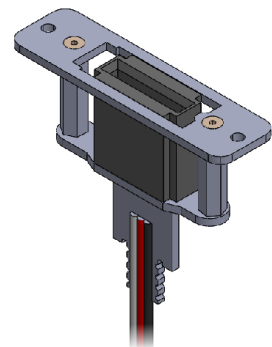
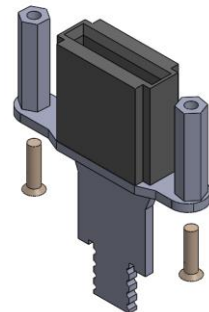
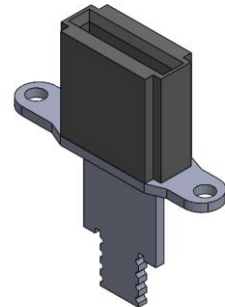
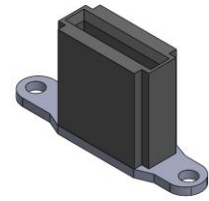

# LOCKING CABLE

## Type 3P, 6S, 3P4S, 6P, 6P4S, 9P4S, 6P10S, 9P10S, 12P4S

The wing-plug system LOCKING CABLE works with multipole contact blades and highpower sockets, mounted in a screwed enclosure with robust locking mechanism. They are delivered as reasonable priced DIY kit or as ready-to-use system with 2m/3m wires attached between socket and connector.

The construction allows highly reliable contacts (with redundancy inside the connector itself) and normal contacts for non-vital functions.

In the system we differ between:

**P primary contacts** or channels are designed with redundant contact pairs for very reliable connections. Currents of approx. 10A are permanently allowed. It is recommended to use these contacts for ailerons and flaps.

**S secondary contacts** are standard realized and can carry currents up to approx. 5A permanently. These contacts are used for all special functions like lights, gears, brakes, dropout spotlights, ...

**NOTE** It is strongly advised not to use secondary contacts for primary servos. Inaccurate installation, distortion, contamination or other influences could otherwise easily lead to unwanted errors.

**NOTE** Always make sure that the contact blade and the socket board are properly aligned with the respective cables. Connection from one side to the other is always straight and must be wired 1:1.

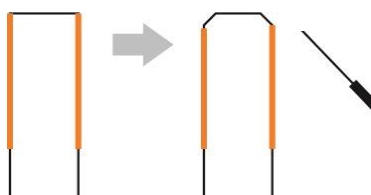
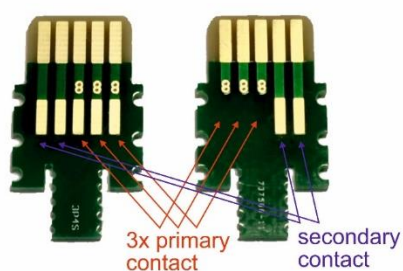
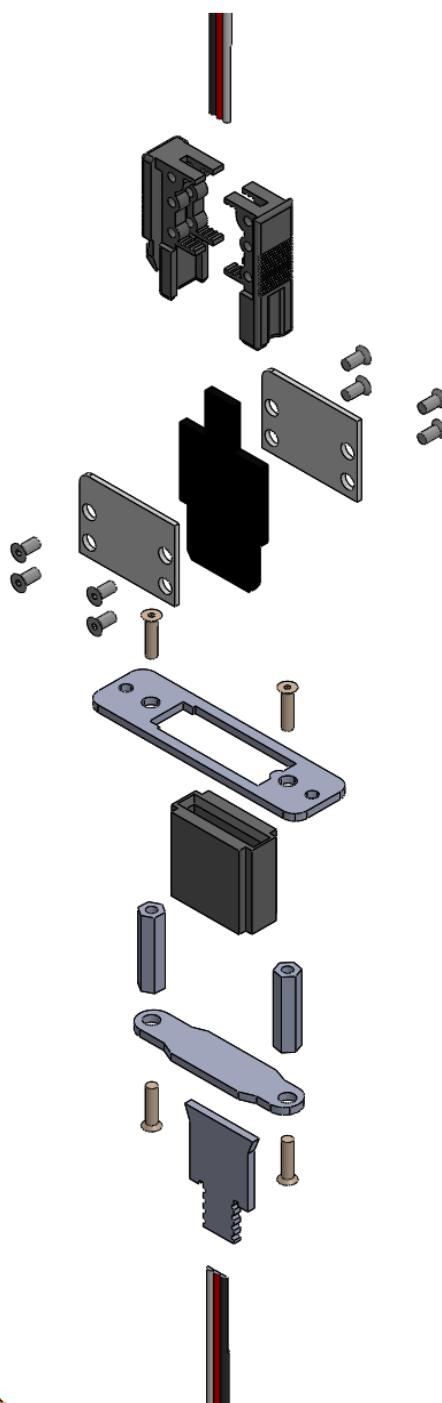

To improve movement and live time it is optional to bevel the contact blade with a file...

## Assembly

The ready-to-use connectors can directly be mounted to the model. Just length your wires and add the crimp connectors.

Mounting of the socket:

1. Solder the header into the base PCB, use just one point to hold it inside in the beginning.
2. Add the connection arm and solder now all pins with a suitable amount of tin.
3. Screw the spacers.
4. Screw the top side covering and check the right orientation with the plug orientation.
5. Solder the wires and secure them with the included shrink tube.

Mounting of the plug:

6. Optional: bevel the contact blade to increase movement and lifetime.
7. Solder the wires to the pads on the contact blade.
8. Secure them with the included shrink tube.
9. Add the both plastic rails and top and bottom covering plate. Check the orientation with the socket!
10. Use M2x4 screws to mount the plug together. These screws will also hold the blade when fully screwed in.

